

UNTERGRUPPE 07-06 Schaltgetriebe — Externe Bedienelemente

INHALT	SEITE	INHALT	SEITE
FAHRZEUGTYP	07-06-1	Schalthebel	07-06-2
BESCHREIBUNG	07-06-1	ZERLEGEN UND ZUSAMMENBAUEN	07-06-3
AUS- UND EINBAUEN	07-06-1	Schalthebel mit Gehäuse	07-06-3
Schalthebel mit Gehäuse	07-06-1	TECHNISCHE DATEN	07-06-6

FAHRZEUGTYP

Probe

BESCHREIBUNG

Das Schaltgetriebe wird über einen auf der Mittelkonsole angebrachten Schalthebel bedient.

AUS- UND EINBAUEN

Schalthebel mit Gehäuse

Ausbauen

1. Knopf von Schalthebel entfernen.
2. Mittelkonsole ausbauen. Siehe Untergruppe 01-12.
3. Die vier Muttern zur Befestigung des Schalthebelgehäuses abschrauben.

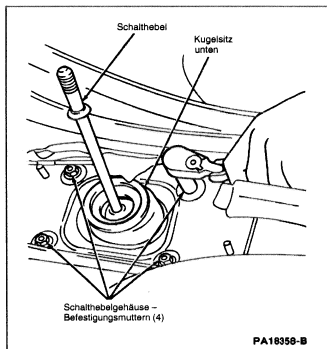

4. Fahrzeug anheben und abstützen.

- Die beiden Muttern, mit denen das Auspuffrohr am Katalysator befestigt ist, abschrauben. Muttern entsorgen.

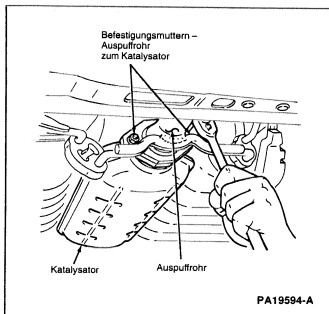

- Gummistegschlaufen der Auspuffanlage aus den Halterungen lösen und Auspuff ablassen.
- Die vier Muttern vom Hitzeschild - Vorschalldämpfer abschrauben und Hitzeschild abnehmen.
- Befestigungsschraube des Schaltgestänges aus Schalthebel herausdrehen.

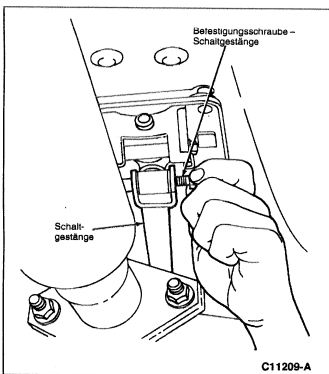

- Mutter von der Verbindungsstange abschrauben.

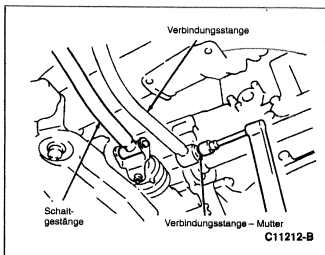

- Schalthebel mit Gehäuse abnehmen.

Einbauen

Bauteile in umgekehrter Reihenfolge einbauen. Siehe Anzugsdrehmomente.

Schalthebel

Ausbauen

- Knopf von Schalthebel abschrauben.
- Mittelkonsole ausbauen. Siehe Untergruppe 01-12.
- Schutzmanschette abnehmen.

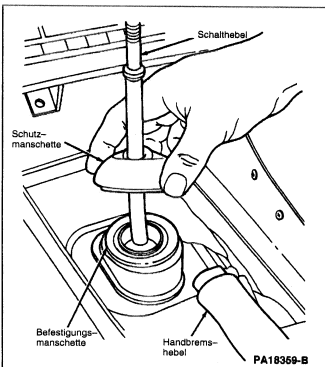

4. Mit Sprengringzange Stahlsprengung und Kunststoffsprengung abnehmen.

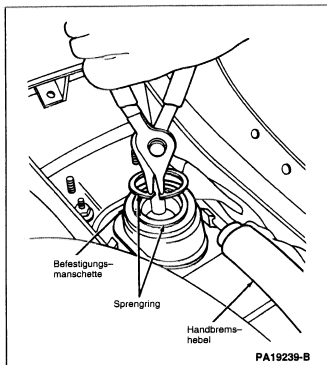

5. O-Ring und Kugelsitz oben abnehmen.
6. Fahrzeug anheben und abstützen.
7. Die beiden Muttern abschrauben, mit denen das Auspuffrohr am Katalysator befestigt ist. Muttern entsorgen.

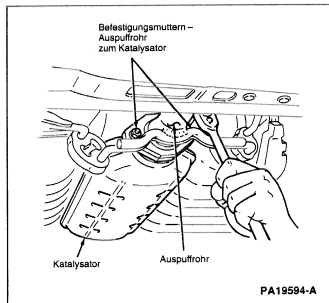

8. Gummistegschlaufen der Auspuffanlage aus Halterungen lösen und Auspuff ablassen.
9. Die vier Muttern vom Hitzeschild und Hitzeschild abnehmen.
10. Mit Durchschlag Schalthebel aus Gehäuse schlagen.

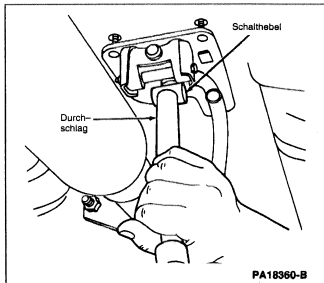

11. Schalthebel abnehmen.

Einbauen

Bauteile in umgekehrter Reihenfolge einbauen.

Muttern zur Befestigung des Hitzeschilds - Vorschaldämpfer mit 8-10 Nm anziehen.

Muttern, mit denen das Auspuffrohr am Katalysator befestigt ist, mit 64-89 Nm anziehen.

ZERLEGEN UND ZUSAMMENBAUEN

Schalthebel mit Gehäuse

Ausbauen

In der folgenden Explosionszeichnung ist der Schalthebel mit Gehäuse dargestellt:

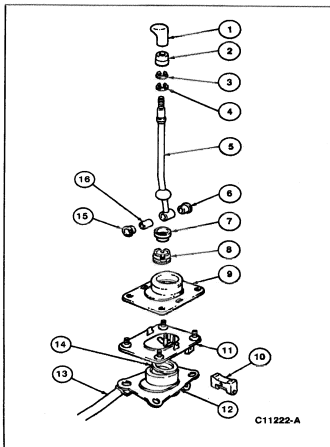

Nummer	Bezeichnung
1	Schalthebelknopf
2	Schutzmanschette
3	Stahlsprengring
4	Kunststoffsprengring
5	Schalthebel
6	Äußere Buchse
7	Befestigungsmanschette
8	Kugelsitz oben
9	Trägerplatte – Manschette
10	Verbindungsstange – Gummibefestigung
11	Trägerplatte
12	Schalthebelgehäuse
13	Verbindungsstange
14	Kugelsitz unten
15	Äußere Buchse
16	Mittlere Buchse

1. Schutzmanschette abnehmen.

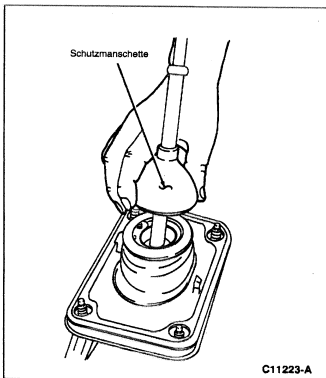

2. Stahlsprengring abnehmen.

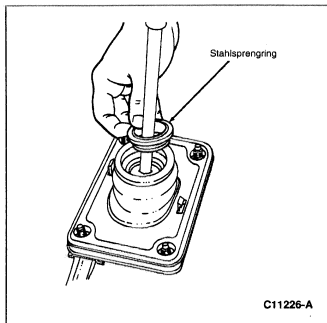

4. O-Ring und Kugelsitz oben abnehmen.

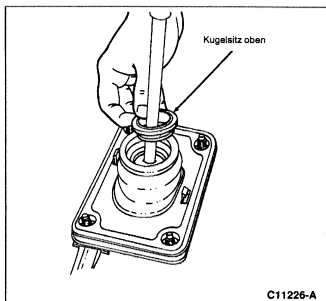

3. Kunststoffsprengring abnehmen.

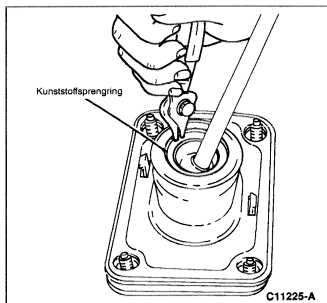

5. Manschetteneinsatz von Schalthebel abnehmen und Kugelsitz unten aus Schalthebelgehäuse nach unten schieben.

6. Manschette von Trägerplatte abnehmen.

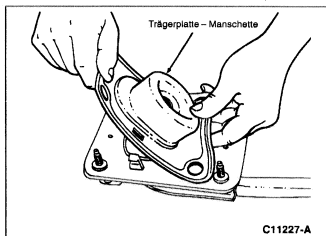

7. Äußere und mittlere Buchse aus Schalthebel nehmen.

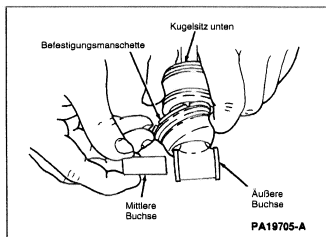

8. Kugelsitz unten und Befestigungsmanschette abnehmen.
9. Schraube aus Gummibefestigung der Verbindungsstange herausdrehen.

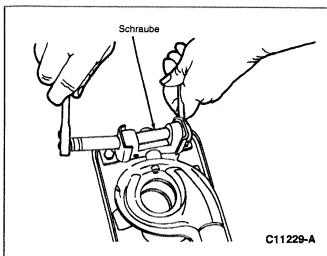

10. Verbindungsstange von Trägerplatte abnehmen.

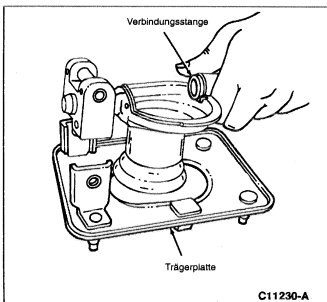

TECHNISCHE DATEN

ANZUGSDREHMOMENTE

Bezeichnung	Nm
Verbindungsstange – Mutter	38–51
Gummibefestigung der Verbindungsstange – Schraube und Mutter	7–9
Schaltgestänge – Schraube	16–22
Hitzeschild – Vorschalldämpfer – Muttern	8–10
Auspuffrohr/Katalysator – Muttern	64–89
Schalthebelgehäuse – Befestigungsmuttern	10–14

Zusammenbauen

Bauteile in umgekehrter Reihenfolge zusammenbauen.

Schraube in Gummibefestigung der Verbindungsstange eindrehen und mit 7–9 Nm anziehen.