

UNTERGRUPPE 01–05 Innerer Trim

INHALT	SEITE	INHALT	SEITE
FAHRZEUGTYP	01–05–1	Verkleidung – C-Säule	01–05–4
BESCHREIBUNG UND FUNKTION	01–05–1	Kofferraum-Seitenverkleidung unten	01–05–5
AUS- UND EINBAUEN	01–05–1	Kofferraum-Rückwand	01–05–6
Fußraumverkleidung	01–05–1	Heckklappen-Seitenverkleidung	01–05–6
Verkleidung – A-Säule	01–05–2	Heckklappenverkleidung oben	01–05–6
Sonnenblende	01–05–2	Heckklappenverkleidung unten	01–05–6
Türhaltegriff	01–05–2	Hutablage	01–05–7
Türverkleidung	01–05–2	Innenraumteppich	01–05–8
Türeinsteigsleiste	01–05–3	Dachhimmel	01–05–8
Verkleidung – B-Säule	01–05–4	TECHNISCHE DATEN	01–05–8
Verkleidung – Seitenwand	01–05–4		

FAHRZEUGTYP

Probe

BESCHREIBUNG UND FUNKTION

Teppich und Gummimatte sind einteilig über den gesamten Boden von der Instrumententafel bis zum Rücksitz geführt. Die Innenverkleidungen sind mit Kunststoffklips, Druckknöpfen und Federklips an der Karosserie befestigt.

AUS- UND EINBAUEN

Fußraumverkleidung

Ausbauen

BEACHTEN: Das folgende Verfahren bezieht sich speziell auf Fahrzeuge mit Linkslenkung, bei Fahrzeugen mit Rechtslenkung sinngemäß vorgehen.

1. Türeinsteigsleiste anheben und abnehmen.

2. Beide Druckknöpfe lösen.

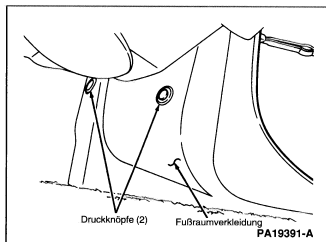

3. Fußraumverkleidung abnehmen.

Einbauen

Bauteile in umgekehrter Reihenfolge einbauen.

Verkleidung – A-Säule

Ausbauen

1. Um Klips zu lösen, Verkleidung der A-Säule vorsichtig von Karosserie wegziehen.

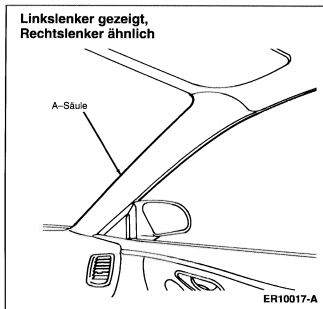

2. Verkleidung der A-Säule abnehmen.

Einbauen

Bauteile in umgekehrter Reihenfolge einbauen.

Sonnenblende

Ausbauen

1. Beide Schrauben aus der Sonnenblende herausdrehen.
2. Mehrfachstecker von Spiegelbeleuchtung der Sonnenblende abziehen.
3. Sonnenblende abnehmen.

Einbauen

Bauteile in umgekehrter Reihenfolge einbauen.

Türhaltegriff

Ausbauen

1. Beide Schraubendeckel abnehmen.
2. Beide Schrauben aus Haltegriff herausdrehen.
3. Haltegriff abnehmen.

Einbauen

Bauteile in umgekehrter Reihenfolge einbauen.

Türverkleidung

Ausbauen

BEACHTEN: Das folgende Verfahren bezieht sich speziell auf Fahrzeuge mit Linkslenkung, bei Fahrzeugen mit Rechtslenkung sinngemäß vorgehen.

In der folgenden Abbildung sind die Anbauteile auf der Türverkleidung dargestellt.

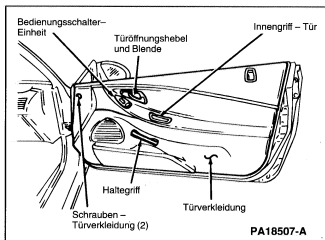

1. Um an Schraube des Innengriffs zu gelangen, Innengriff-Einsatz zurückziehen.
2. Schraube aus Innengriff herausdrehen.

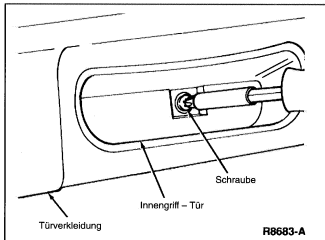

3. Innengriff abnehmen.

4. Fensterkurbel (falls eingebaut) abnehmen.

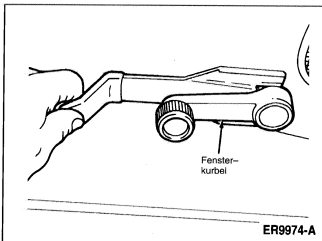

5. Bedienungsschalter-Einheit (falls eingebaut) vorsichtig abhebeln und von Türverkleidung abnehmen.

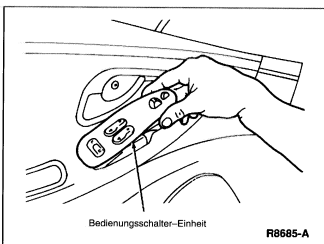

6. Mehrfachstecker von der Bedienungsschalter-Einheit abziehen.
7. Schraube aus Blende - Türöffnungshebel herausdrehen.

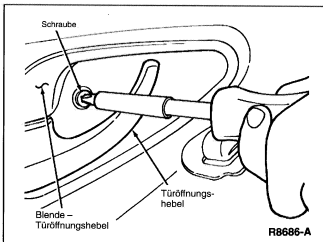

8. Die drei Schrauben aus Türverkleidung herausdrehen und Druckstift lösen.

9. Bei Fahrzeugen mit Linkslenkung an Türen auf Beifahrerseite die beiden Schraubendeckel und die beiden Schrauben aus Haltegriff herausdrehen. Haltegriff abnehmen.
10. Türverkleidung vorsichtig von Tür weg ziehen, um Klips zu lösen.
11. Blende - Türöffnungshebel durch Türverkleidung führen.
12. Türverkleidung abnehmen.

Einbauen

Bauteile in umgekehrter Reihenfolge einbauen.

Türeinsteigsleiste

Ausbauen

1. Um Klips zu lösen, Türeinsteigsleiste vorsichtig von Karosserie wegziehen.

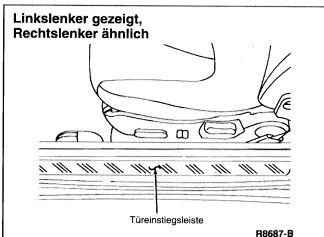

2. Türeinsteigsleiste abnehmen.

Einbauen

Bauteile in umgekehrter Reihenfolge einbauen.

Verkleidung – B-Säule

Ausbauen

In der folgenden Abbildung ist die Verkleidung – B-Säule dargestellt.

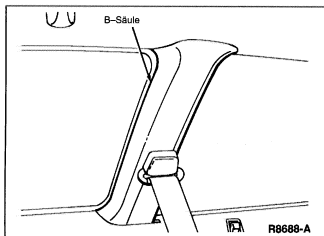

1. Abdeckung von Schrauben zur Befestigung der Gurtverankerung abnehmen und Schrauben herausdrehen.
2. Um Klips zu lösen, Verkleidung der B-Säule vorsichtig von Karosserie wegziehen.
3. Verkleidung von B-Säule abnehmen.

Einbauen

Bauteile in umgekehrter Reihenfolge einbauen. Schrauben zur Befestigung der Gurtverankerung mit 38–78 Nm anziehen.

3. Um Klips zu lösen, Verkleidung – Seitenwand vorsichtig von Karosserie lösen.

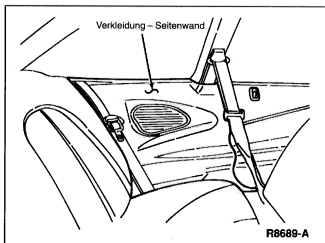

4. Verkleidung – Seitenwand abnehmen.

Einbauen

Bauteile in umgekehrter Reihenfolge einbauen.

Verkleidung – C-Säule

Ausbauen

1. Die sechs Druckklips von Verkleidung der C-Säule lösen.
2. Um Klips zu lösen, Verkleidung vorsichtig von Karosserie wegziehen.

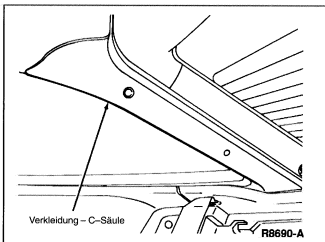

3. Verkleidung von C-Säule abnehmen.

Einbauen

Bauteile in umgekehrter Reihenfolge einbauen.

Kofferraum-Seitenverkleidung unten

Ausbauen

1. Massekabel-Batterie abklemmen.
2. Gepäckablage abnehmen. Siehe Verfahren in dieser Untergruppe.
3. Rücksitz nach vorn klappen.
4. Gepäcknetz abnehmen.

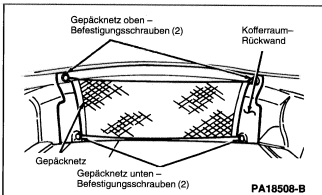

5. Die beiden oberen Befestigungsschrauben des Gepäcknetzes herausdrehen und die oberen Befestigungen für das Gepäcknetz aus der Kofferraum-Rückwand nehmen.
6. Die unteren Befestigungsschrauben des Gepäcknetzes herausschrauben.
7. Vorsichtig die Kofferraum-Rückwand von der Karosserie wegziehen, um die Klips zu lösen.
8. Kofferraum-Rückwand herausnehmen.
9. Die fünf Druckklips lösen.

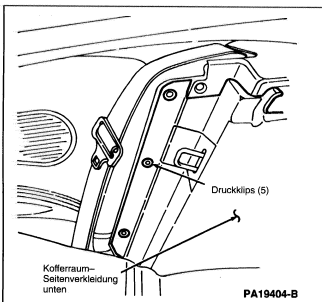

10. Gurtverkleidung abnehmen und Druckklips lösen.

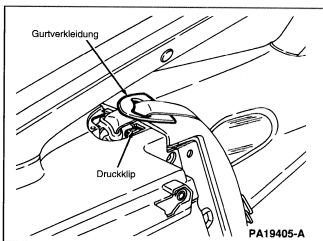

11. Beide Schrauben aus der unteren Kofferraum-Seitenverkleidung herausdrehen.
12. Schraube aus Stift an der Schnur herausdrehen, mit der die Gepäckablage befestigt ist. Stift abnehmen.
13. Um Klips zu lösen, untere Seitenverkleidung vorsichtig von Karosserie wegziehen.

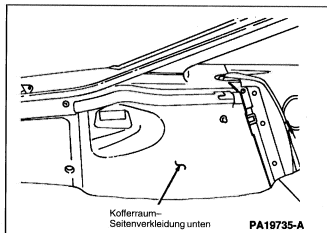

14. Kofferraum-Seitenverkleidung unten abnehmen.

Einbauen

Bauteile in umgekehrter Reihenfolge einbauen.

Kofferraum-Rückwand

Ausbauen

1. Gepäcknetz abnehmen.

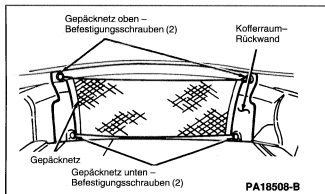

2. Die beiden oberen Befestigungsschrauben des Gepäcknetzes herausdrehen und die oberen Befestigungen für das Gepäcknetz aus der Kofferraum-Rückwand nehmen.
3. Befestigungsschrauben des Gepäcknetzes unten abschrauben.
4. Um Klips zu lösen, Kofferraum-Rückwand vorsichtig von Karosserie wegziehen.
5. Kofferraum-Rückwand abnehmen.

Einbauen

Bauteile in umgekehrter Reihenfolge einbauen.

Heckklappen-Seitenverkleidung

Ausbauen

1. Haltebänder – Hutablage von Heckklappen-Seitenverkleidung abnehmen.
2. Stift zur Befestigung des linken Haltebands – Hutablage um 90° drehen und abziehen.

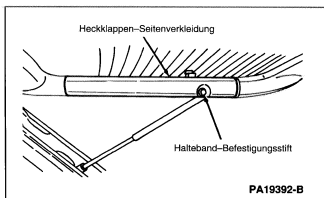

3. Um Klips zu lösen, Heckklappen-Seitenverkleidung vorsichtig von Heckklappe wegziehen.
4. Heckklappen-Seitenverkleidung abnehmen.

Einbauen

Bauteile in umgekehrter Reihenfolge einbauen. Halteband-Befestigungsstifte mit einer Drehung um 90° befestigen.

Heckklappenverkleidung oben

Ausbauen

1. Haltebänder – Hutablage von Heckklappen-Seitenverkleidungen links und rechts abnehmen.
2. Halteband-Befestigungsstifte um 90° drehen und abziehen.

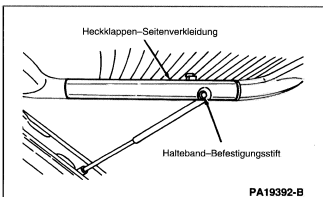

3. Um Klips zu lösen, linke und rechte Heckklappen-Seitenverkleidungen vorsichtig von Heckklappe wegziehen.
4. Heckklappen-Seitenverkleidung links und rechts abnehmen.
5. Um Klips zu lösen, obere Heckklappen-Seitenverkleidung vorsichtig von Heckklappe wegziehen.
6. Heckklappen-Seitenverkleidung oben abnehmen.

Einbauen

Bauteile in umgekehrter Reihenfolge einbauen. Halteband-Befestigungsstifte mit einer Drehung um 90° befestigen.

Heckklappenverkleidung unten

Ausbauen

1. Haltebänder – Hutablage von Heckklappen-Seitenverkleidung links und rechts abnehmen.

2. Halteband-Befestigungsstift der Aufhängung um 90° drehen und abziehen.

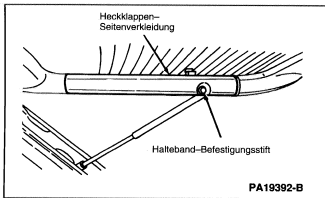

3. Um Klips zu lösen, linke und rechte Heckklappen-Seitenverkleidung vorsichtig von Heckklappe wegziehen.
4. Heckklappen-Seitenverkleidung links und rechts abnehmen.
5. Um Klips zu lösen, Heckklappenverkleidung unten vorsichtig von Heckklappe wegziehen.

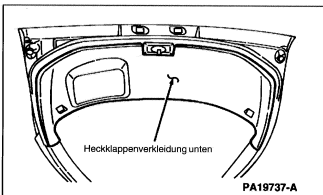

6. Heckklappenverkleidung unten abnehmen.

Einbauen

Bauteile in umgekehrter Reihenfolge einbauen.

Hutablage

Ausbauen

1. Heckklappe öffnen.
2. Beide Haltebänder – Hutablage hinten von den Heckklappen-Seitenverkleidungen lösen.

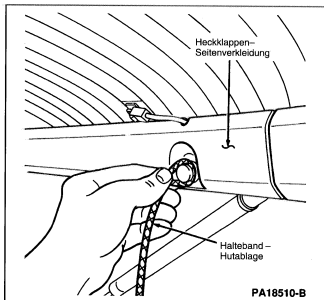

3. Beide Haltebänder – Hutablage vorn von der unteren Kofferraum-Seitenverkleidung lösen.

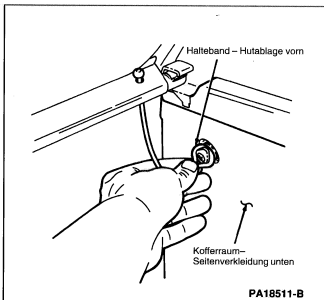

4. Hutablage anheben und hochziehen, um Hutablagegestangen aus dem Klip der unteren Kofferraumverkleidung zu lösen.

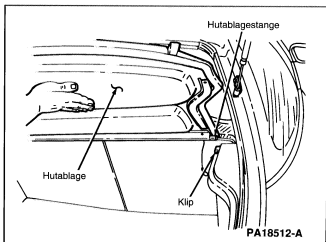

- Hutablage abnehmen.

Einbauen

BEACHTÉ: Beim Einbauen sicherstellen, daß alle vier Haltebänder wieder befestigt werden.

Bauteile in umgekehrter Reihenfolge einbauen.

Innenraumteppich

Ausbauen

- Vordersitze ausbauen. Siehe Untergruppe 01–10.
- Hintersitze ausbauen. Siehe Untergruppe 01–10.
- Verkleidung – Seitenwand abbauen. Siehe Verfahren in dieser Untergruppe.
- Mittelkonsole ausbauen. Siehe Verfahren in dieser Untergruppe.
- Türeinstiegsleisten anheben und abnehmen.
- Abdeckung des Betätigungshebels zum Öffnen von Tankdeckel und Heckklappe abnehmen.
- Von allen Fußraumverkleidungen die beiden Druckknöpfe lösen und Fußraumverkleidungen abnehmen.
- Ankerschrauben des vorderen Sicherheitsgurtes herausdrehen und Abdeckung abnehmen.
- Teppich zwischen Schalthebel und Instrumententafelhalterung einschneiden.
- Die Kunststoffklips abnehmen, mit denen der Teppich am Boden befestigt ist.
- Teppich herausnehmen.

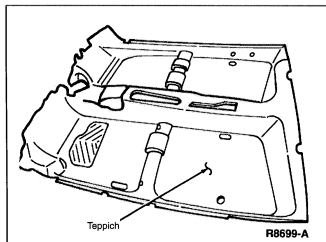

Einbauen

Bauteile in umgekehrter Reihenfolge einbauen.

Die Sicherheitsgurt-Ankerschrauben mit 38–78 Nm anziehen.

Dachhimmel

Ausbauen

- Deckenleuchte ausbauen. Siehe Untergruppe 17–01.
- Vier Befestigungsschrauben der Sonnenblenden herausdrehen.
- Beide Mehrfachstecker der Spiegelbeleuchtung abziehen und Sonnenblenden abnehmen.
- Verkleidung von A–, B– und C–Säule abnehmen. Siehe Verfahren in dieser Untergruppe.
- Bei Fahrzeugen mit Sonnendach Dichtstreifen abnehmen, mit dem der Dachhimmel am Sonnendach befestigt ist.
- Stahlstreifen von Schweißnaht zurückbiegen.
- Einen Schraubenzieher unter den Kleiderhaken-Abdeckungen ansetzen, um die Haltefedern zu lösen und die Kleiderhaken-Abdeckungen abzuheben.
- Die drei Kunststoffklips hinten am Dachhimmel lösen.
- Beide Kunststoffklips an der B–Säule lösen.
- Dachhimmel abnehmen.

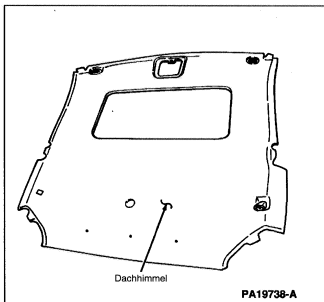

Einbauen

Bauteile in umgekehrter Reihenfolge einbauen.

TECHNISCHE DATEN

ANZUGSDREHMOMENTE

Bezeichnung	Nm
Sicherheitsgurt-Ankerschrauben	39–78