

# UNTERGRUPPE 01–03 Türen, Kofferraum und Heckklappe

INHALT	SEITE	INHALT	SEITE
FAHRZEUGTYP .....	01–03–1	Heckklappen–Dichtgummi .....	01–03–5
BESCHREIBUNG UND FUNKTION .....	01–03–1	EINSTELLUNGEN .....	01–03–5
AUS– UND EINBAUEN .....	01–03–1	Tür .....	01–03–5
Türen .....	01–03–1	Türschließdorn .....	01–03–5
Türscharniere .....	01–03–2	Heckklappe .....	01–03–6
Heckklappe .....	01–03–2	Heckklappenverschluß .....	01–03–6
Heckklappenscharniere .....	01–03–4	TECHNISCHE DATEN .....	01–03–6
Ausstelldämpfer .....	01–03–4		

## FAHRZEUGTYP

Probe

## BESCHREIBUNG UND FUNKTION

Die Türen sind mit der Karosserie verschraubt. Die von zwei Ausstelldämpfern gestützte, einstellbare Heckklappe ist an zwei abnehmbaren Scharnieren befestigt.

Die Funktion der Türen sollte regelmäßig geprüft werden. Wenn Scharniere, Schließmechanismen, Schließzylinder oder Türschließdorn verschlissen sind, Teile ersetzen. Um Schäden zu vermeiden, müssen Türschlösser und Scharniere geschmiert werden.

## AUS– UND EINBAUEN

### Türen

#### Ausbauen

BEACHTÉ: Zum Ausbauen der Türen werden zwei Mechaniker benötigt.

1. Tür abstützen.
2. Mit einem Durchschlag Stift aus Türfeststeller heraustreiben.

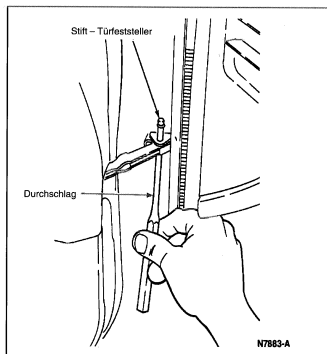

3. Mehrfachstecker – Tür von Karosserie abziehen.

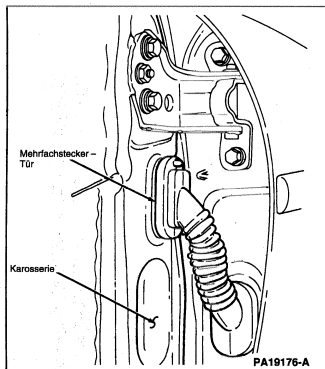

4. Zur späteren Montage Position der Scharniere an Tür markieren.
5. Die vier Türscharnierschrauben herausdrehen, mit denen Scharniere an der Tür befestigt sind, und Tür abnehmen.

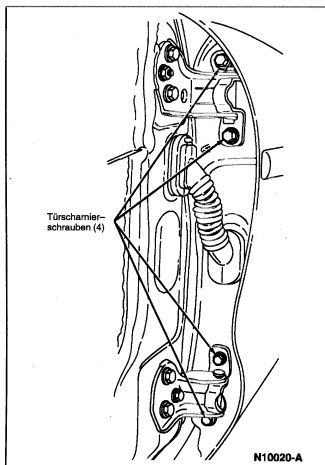

**Einbauen**

Bauteile in umgekehrter Reihenfolge einbauen. Ggf. Tür einstellen. Siehe Verfahren in dieser Untergruppe. Türscharnierschrauben mit 20–30 Nm anziehen.

**Türscharniere**

**Ausbauen**

1. Tür ausbauen. Siehe Verfahren in dieser Untergruppe.
2. Schrauben herausdrehen, mit denen Scharnier an Karosserie befestigt ist, und Mutter abschrauben.
3. Türscharnier abnehmen.

**Einbauen**

**BEACHT:** Auf der Karosserie-seite des Türscharniers klare Ford-Silikonversiegelung auftragen.

Bauteile in umgekehrter Reihenfolge einbauen. Schrauben und Mutter zur Befestigung des Türscharniers an der Karosserie mit 20–30 Nm anziehen.

**Heckklappe**

**Ausbauen**

**BEACHT:** Zum Ausbauen der Heckklappe werden zwei Mechaniker benötigt.

1. Batterie-Massekabel abklemmen.
2. Heckklappe öffnen.
3. Innenverkleidung von Heckklappe abnehmen. Siehe Untergruppe 01–05.

4. Mit einem Schraubendreher Kabelstrangmanschette von Heckklappe abheben.

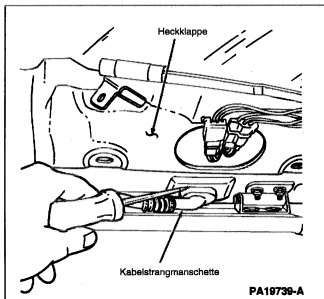

5. Mehrfachstecker – beheizbare Heckscheibe abziehen.  
 6. Mehrfachstecker der Leuchte – Heckklappe abziehen.  
 7. Kabel durch Heckklappe führen.  
 8. Dachhimmel abnehmen, um an Leitung-Scheibenwaschanlage zu gelangen. Siehe Untergruppe 01-05.  
 9. Mit einem Schraubendreher Manschette der Leitung-Scheibenwaschanlage von der Karosserie abheben.

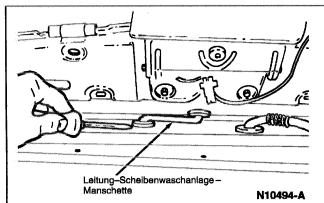

10. Leitung-Scheibenwaschanlage abklemmen.  
 11. Leitung-Scheibenwaschanlage durch Heckklappe führen.  
 12. Zur späteren Montage Position der Scharniere an Heckklappe anzeichnen.

13. Heckklappe abstützen und Kugelzapfen – Ausstelldämpfer aus Heckklappe herausdrehen.

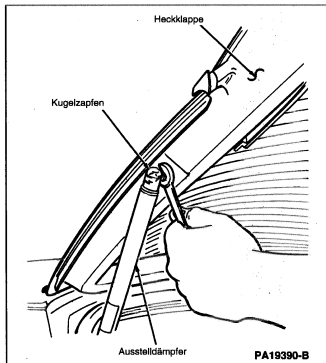

14. Heckklappe abgestützt lassen und Muttern abschrauben, mit denen Heckklappenscharniere an Heckklappe befestigt sind.

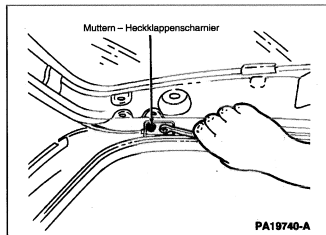

15. Heckklappe abnehmen.

### Einbauen

BEACHTÉ: Auf Heckklappenseite des Scharniers klare Ford Silikonversiegelung auftragen.

Bauteile in umgekehrter Reihenfolge einbauen.

Ggf. Heckklappe ausrichten. Siehe Verfahren in dieser Untergruppe.

Mutter zur Befestigung der Heckklappenscharniere mit 19–26 Nm anziehen.

Kugelzapfen mit 16–22 Nm anziehen.

## Heckklappenscharniere

### Ausbauen

1. Heckklappe ausbauen. Siehe Verfahren in dieser Untergruppe.
2. Dachhimmel abnehmen, um an Muttern zu gelangen, mit denen Heckklappenscharniere an Karosserie befestigt sind. Siehe Untergruppe 01–05.
3. Muttern abschrauben, mit denen Heckklappenscharniere an Karosserie befestigt sind.

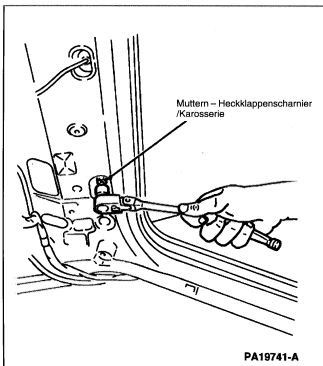

4. Scharnier abnehmen.

### Einbauen

BEACHTEN: Auf die Karosserie-Seite des Scharniers klare Ford Silikonversiegelung auftragen.

Bauteile in umgekehrter Reihenfolge einbauen. Ggf. Heckklappe ausrichten. Siehe Verfahren in dieser Untergruppe.

Muttern, mit denen Heckklappenscharniere an Karosserie befestigt sind, mit 19–26 Nm anziehen.

## Ausstelldämpfer

### Ausbauen

1. Heckklappe öffnen und abstützen.

**ACHTUNG!** Der Kugelzapfen darf nicht vom Ausstelldämpfer getrennt werden. Wenn der Zapfen sich gelöst hat, sollten der Ausstelldämpfer und der Kugelzapfen ersetzt werden.

2. Kugelzapfen aus Heckklappe herausdrehen.

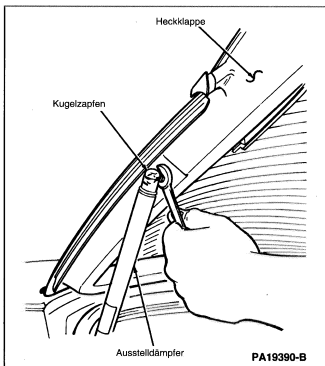

3. Beide Schrauben zur Befestigung des Drehgelenks unten an der Karosserie abschrauben.

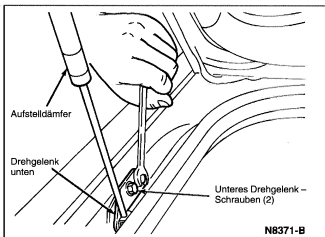

4. Ausstelldämpfer abnehmen.

**Einbauen**

BEACHTEN: Funktion des Ausstellendämpfers prüfen.

Bauteile in umgekehrter Reihenfolge einbauen.  
Kugelnzapfen mit 16–22 Nm anziehen.

Schrauben zur Befestigung des unteren Drehgelenks an der Karosserie mit 9–12 Nm anziehen.

**Heckklappen-Dichtgummi****Ausbauen**

1. Heckklappe öffnen.
2. Dichtgummi von Karosserie abziehen.

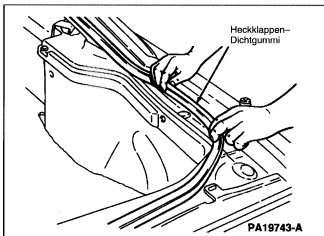
**Einbauen**

Bauteile in umgekehrter Reihenfolge einbauen.

2. Spaltbreite der Tür prüfen. Der Spalt sollte an Punkt 1 oder Punkt 2 nicht breiter als  $4,0 \pm 1,0$  mm sein.

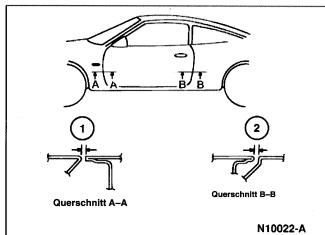

3. Bei abweichender Spaltbreite Tür vertikal und horizontal einstellen. Dazu Schrauben lösen, mit denen Scharniere an Tür befestigt sind, und Tür neu ausrichten.
4. Türscharnierschrauben mit 20–30 Nm anziehen.

**Türschließdorn**

Zum Einstellen des Türschließdorns siehe Untergruppe 01–14.

**EINSTELLUNGEN****Tür**

1. Sicherstellen, daß Tür leicht schließt und die Scharniere kein Spiel haben. Ausgeschlagene Scharniere ersetzen.

## Heckklappe

1. Sicherstellen, daß Heckklappe leicht schließt und die Scharniere kein Spiel haben. Ausgeschlagene Scharniere ersetzen.
2. Spaltbreite der Heckklappe prüfen. An Punkt 1 darf der Spalt nicht breiter als  $6,0 \pm 2,0$  mm und an Punkt 2 nicht breiter als  $6,65 \pm 0,8$  mm sein.

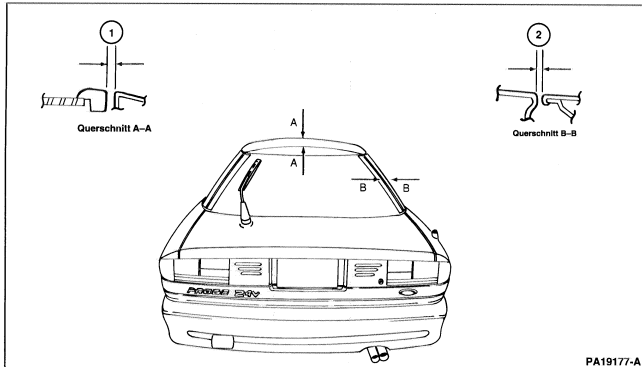

3. Bei abweichender Spaltbreite Heckklappe vertikal und horizontal einstellen. Dazu Muttern lösen, mit denen Heckklappenscharniere an Karosserie befestigt sind, und Heckklappe neu ausrichten.
4. Heckklappenscharniermuttern mit 19–26 Nm anziehen.

## Heckklappenverschluß

Zum Einstellen des Heckklappenverschlusses siehe Untergruppe 01–14.

## TECHNISCHE DATEN

## ANZUGSDREHMOMENTE

Bezeichnung	Nm
Scharnier/Tür – Schrauben	20–30
Türscharnier/Karosserie – Schrauben	20–30
Türscharnier/Karosserie – Mutter	20–30
Kugelzapfen	16–22
Drehgelenk unten/Karosserie – Schrauben	9–12
Heckklappenscharnier/Karosserie – Muttern	19–26
Heckklappenscharnier/Heckklappe – Muttern	19–26